

---

Global**Streamer**   
connecting the world

## Was ist der GlobalStreamer

Betrachten Sie den GLOBAL STREAMER als Ihr eigenes Media TV Zentrum, daß Sie noch weiter verwandeln und an jeden Ort Europas stellen können – also das erste wirkliche digitale IP-Chamäleon seiner Art.

Mit dem GlobalStreamer erweitern Sie Ihre Veranstaltungen, Events, Konferenzen weltweit, interaktiv und in Echtzeit.

Sie überbrücken Standorte und involvieren ein großes Publikum durch die lichtstarke Video Wall. Die Bühne, auch Multifunktionsfläche, gibt jedem kreativen Raum. Ob Bühnenpräsentationen, Talkshows, einzelne Redner und Showroom-Konzepte – wir bringen diese in die digitalen Welt.

Durch den IP basierten Media-Control-Room wird Echtzeit-Übertragung auf allen Social Medien und VPN-Netzen möglich.

Trends, Reaktionen und Verbreitung in der digitalen Welt können sofort analysiert und bewertet werden. Die angeschlossenen Redaktions- und Produktionsarbeitsplätze vor Ort gewährleisten ein aktives Eingreifen und Steuern.



Das konventionelle Fernsehen wird von internetbasierter Technik wie Smartphones, I-Pads und Computer abgelöst. Eine allgemeine Vernetzung, Senden und Empfangen für jeden, wird durch den GlobalStreamer zu Ihrem neuen zukunftsorientierten Alltag.

Durch diese direkte Ansprache und der digitalen Massenverbreitung senden Sie Ihre eigene Botschaft auch selbst – Ihre Aussage bleibt verfälschungssicher und der Ursprung ist ständig nachvollziehbar.

Der GlobalStreamer ist der erste seiner Art, ein digitales IP-Chamäleon. Er bündelt verschiedenste Kommunikationswege wie Funk-, Sat- und terrestrische Technik/ LTE\_Netzwerke. Der Anschluss an die digitale Welt kann dadurch zu 99% garantiert werden. Er ist extrem flexibel und kann vor Ort unabhängig europaweit eingesetzt werden.

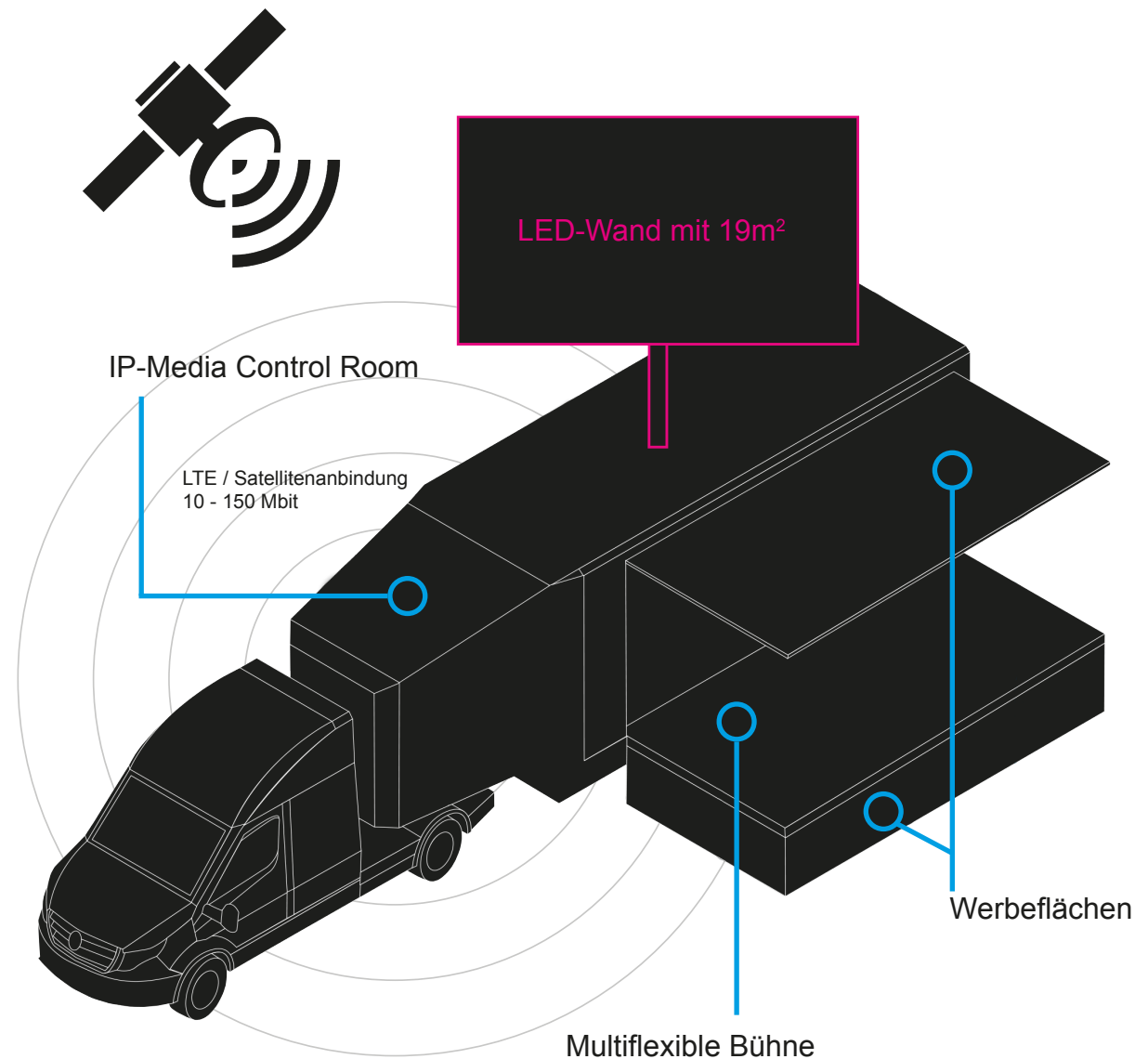

Mit seinem geringen Gewicht von maximal 7 Tonnen ist er extrem flexibel. Durch die autarke Stromversorgung mit einem eigenen 63 KV-Generator kann er auch an den ungewöhnlichsten Orten eingesetzt werden.

Rangierlänge ca. 15 m | Bodenfläche ausgeklappt maximal ca. 65 m<sup>2</sup> | maximale Höhe ca. 7,5 m

- 19 m<sup>2</sup> Videowall
- Pixelabstand 12 mm- virtuell 6mm, hochwertiges Bild ab 6 Meter Abstand sehr guter sichtbarer Sichtwinkel
- Bildunterkante 4 Meter, beidseitig bis 65 Grad drehbar
- Folsome HD Formatwandler
- 4 K HD-SDI Kreuzschiene (40x40)
- 4 K Video Regie, 20 HD-SDI Live-Eingängen
- 4 K Videographik-Platz Key-Fill\*
- HD - Videorecording von Programm und Kameras
- 16 Kanal Ton Regie
- 4 Kanal Intercom
- 8 Kanal LTE / KA-Sat Anbindung 10 / 150 Mbit
- Bühne Basis Truck 4,50 Länge, 4,50 Tiefe (Standard Bühnenbauelemente erweiterbar)
- Bühnenrückwand: Für die Bestückung der Rückwand durch Banner, müssen aus Sicherheitsgründen die Maße der Wand exakt eingehalten werden.
- Klimatisierter IP Media Room mit 4 -5 Arbeitsplätzen
- Feste Treppe
- Kleine Lautsprecheranlage
- Diverse Mazen und Zuspieler sowie Kameras auf Anfrage möglich

*\* Sicherheitsbestimmung: Am Truck & am Aufleger, sowie an der Karosserie dürfen keine Deko, Banner, Fahnen oder Sonstiges fest angebracht werden. Auch ist bei zusätzlicher Nutzung von Fremdtechnik dafür zu Sorge zu tragen, daß im Falle von Unwetter und/oder Katastrophenwarnungen ein Techniker zum Abbau unverzüglich bereit steht. Das von uns bereitgestellte Personal ist nicht für Fremdtechnik zuständig. Ebenso übernehmen wir keinerlei Haftung für Fremdtechnik. Das Anbringen von Bannern ist nur in den vorgegebenen Maßen erlaubt und zulässig!*

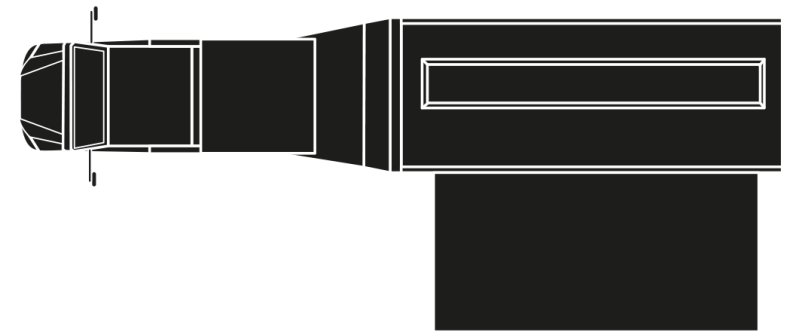

Bühnen-Rückwand-Banner  
Wir empfehlen einen Rand von 5 cm, mit Ösen zur Befestigung.

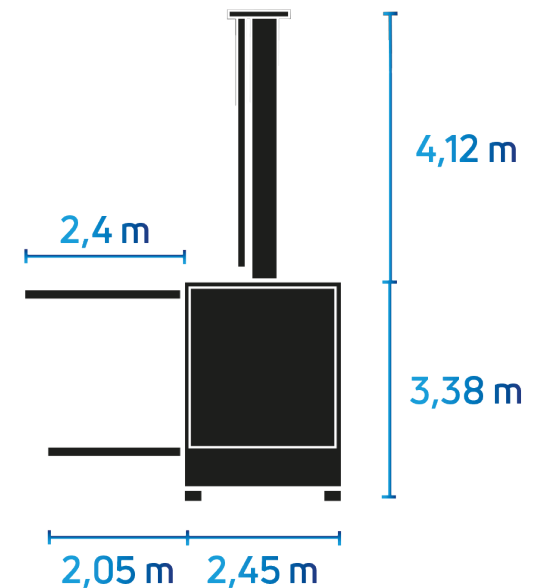
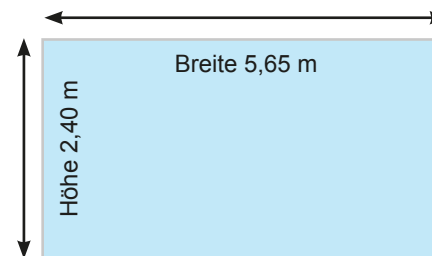

## GlobalStreamer als Bühne / Videowall

Der GlobalStreamer bietet fast alle technischen Möglichkeiten der Kommunikationswege und -mittel. Der Truck eignet sich mit seiner beachtlichen 19 m<sup>2</sup> LED Videowall und seiner überdachten Bühne sowie des integrierten IP-Media Control Rooms für jegliche Live-Events.

### PAKET 1V

- 1 x Truck - Fahrzeug für 8,5 h
- Video Wall  
incl 1 Operator  
incl 1 Medien Techniker

z.B. Live-Fussballübertragungen,  
Demonstrationen, Live-Events

Anlieferung Video Signal /  
PGM durch den Kunden

3.000,-

\*zzgl. Kosten Beschallung

### PAKET 1B

- 1 x Truck - Fahrzeug für 8,5 h
- Video Wall
- Bühne  
(Ohne Licht, Deko, Möbel )
- Regie-Controller-Room
- 1 Kamera (Einfache HD-SDI  
Verkabelung max 100m)
- 1 Handsender  
incl. 1 Operator  
incl. 1 Medientechniker  
incl. 1 Kameramann

z.B. DJ-Bühne für Veranstaltungen im Freien

3.990,-



Alle Preise verstehen sich netto und ab München, Fahrtkostenaufwand wird nach km berechnet. Täglich können 500 - 600 km zurückgelegt werden. Übernachtungen, Spesen, Reise- und Vorbereitungsstage extra nach Absprache. Weitere Dienstleistungen werden gesondert angeboten und abgerechnet.

## GlobalStreamer - Bühnen und Media-Event-Produktionen bis 4 Kameras

In dieser Produktionsklasse haben Sie Die Möglichkeit schnell und flexibel mit kurzen Vorlaufzeiten Ihren Event professional, modern und kostengünstig zu gestalten. Der IP Media-Control-Room gibt Ihnen Spielraum für die Umsetzung ihrer Kommunikationsideen. und das ortsunabhängig.



### PAKET 2R

1 x Truck - Fahrzeug für 8,5 h  
 • Video Wall  
 • Bühne  
 (Ohne Licht, Deko, Möbel)  
 • Regie-Controller-Room  
 • 2 Kameras (Einfache HD-SDI Verkabelung max 100m)  
 • 2 Handsender  
 incl. 1 Ablauf-Regie  
 incl. 1 Medientechniker  
 incl. 2 Kameramänner  
 incl. 1 Medienassistent

4.650,-

### PAKET 3P

1 x Truck - Fahrzeug für 8,5 h  
 • Video Wall  
 • Bühne  
 (Ohne Licht, Deko, Möbel)  
 • Regie-Controller-Room  
 • 3 Kameras Einfache HD-SDI Verkabelung max 100m)  
 • 3 Handsender  
 incl. 1 Ablauf-Regie  
 incl. 1 Medientechniker  
 incl. 1 Tontechniker  
 incl. 3 Kameramänner  
 incl. 1 Medienassistent

6.450,-

### PAKET 4P

1 x Truck - Fahrzeug für 8,5 h  
 • Video Wall  
 • Bühne  
 (Ohne Licht, Deko, Möbel)  
 • Regie-Controller-Room  
 • 4 Kameras Einfache HD-SDI Verkabelung max 100m)  
 • 4 Handsender  
 incl. 1 Ablau-Regie  
 incl. 1 Medientechniker  
 incl. 4 Kameramänner  
 incl. 2 Medienassistenten

7.150,-



Alle Preise verstehen sich netto und ab München, Fahrtkostenaufwand wird nach km berechnet. Täglich können 500 - 600 km zurückgelegt werden. Übernachtungen, Spesen, Reise- und Vorbereitungstage extra nach Absprache. Weitere Dienstleistungen werden gesondert angeboten und abgerechnet.

## GlobalStreamer als Eventstudio

In dieser Produktionsklasse spielt der IP-Controll-Room sein ganzes Können aus. Ein komplexes Produktionsstudio im Feld, weltweite Live-Schalten, Reporter- Experteneinbindungen sind möglich, Anbindungen von Post- und Schnittplätzen lassen sich kinderleicht realisieren, Grafiken und andere moderne Show-Techniken lassen sich leicht einbinden. Durch die IP Anbindung lassen sich auch WEB und soziale Medien in Echtzeit einbinden.

### PAKET 1E

1 x Truck - Fahrzeug für 8,5 h  
 • Video Wall  
 • Bühne  
 (Ohne Licht, Deko, Möbel)  
 • Regie- Controller Room  
 • 4 Kameras (Einfache HD-SDI Verkabelung max 100m)  
 • Ton Paket 1 bis zu 4 Knopf oder Hand-Mikrofone  
 incl. 1 Technischer Leiter  
 incl. 1 Regisseur  
 incl. 1 Tontechniker  
 incl. 1 Medientechniker  
 incl. 4 Kameramänner  
 incl. 2 Medienassistenten

9.490,-

### PAKET 2E

1 x Truck - Fahrzeug für 8,5 h  
 • Video Wall  
 • Bühne  
 (Ohne Licht, Deko, Möbel)  
 • Regie- Controller Room  
 • 5 Kameras (Einfache HD-SDI Verkabelung max 100m)  
 • Ton Paket 2 bis zu 3 Knopf und 2 Hand-Mikrofone / Raum-Mikrofone  
 incl. 1 Technischer Leiter  
 incl. 1 Regisseur  
 incl. 1 Tontechniker  
 incl. 1 Medientechniker  
 incl. 5 Kameramänner  
 incl. 3 Medienassistenten

10.999,-

### PAKET 3E

1 x Truck - Fahrzeug für 8,5 h  
 • Video Wall  
 • Bühne  
 (Ohne Licht, Deko, Möbel)  
 • Regie- Controller Room  
 • 5 Kameras (Einfache HD-SDI Verkabelung max 100m), davon 1 Video-Funk-Strecke  
 • Ton Paket 3 bis zu 4 Knopf und 2 Hand-Mikrofone / Raum-Mikrofone  
 • Grafik-Platz / incl. Grafiker  
 • Zuspieler-Media Bord, incl. Techniker (Zuspielungen von Mazen/ Social Media Einbindungen)  
 incl. 1 Technischer Leiter  
 incl. 1 Produktions-Aufnahmeleiter  
 incl. 1 Regisseur  
 incl. 1 Tontechniker  
 incl. 1 Medientechniker  
 incl. 1 Kameramann / Licht  
 incl. 5 Kameramänner  
 incl. 3 Medienassistenten

12.999,-



1 x Weltweite externen Live-Aussenübertragungsstelle zum GlobalStreamer in Echtzeit Kommunikation

für Experten, Orts abhängige Produktions Präsentationen, Politiker, Prominente Daheim

**Team Preis 2.350,-**  
 zzgl. Logistik - incl. 20 Min Livetime

Alle Preise verstehen sich netto und ab München, Fahrtkostenaufwand wird nach km berechnet. Täglich können 500 - 600 km zurückgelegt werden. Übernachtungen, Spesen, Reise- und Vorbereitungsstage extra nach Absprache. Weitere Dienstleistungen werden gesondert angeboten und abgerechnet.